

2022

社会责任暨环境 社会及公司治理报告

首创证券股份有限公司





目录

CONTENTS

01 董事会声明

责任担当，聚焦可持续金融

- 35 负责任投资
- 38 绿色运营

走进首创证券

- 05 基本信息
- 07 组织架构
- 09 企业文化
- 11 公司荣誉

金融为民，共建和谐社会

- 41 金融科技
- 43 客户服务
- 45 员工成长与关怀
- 53 公益慈善

社会责任管理

- 15 社会责任治理理念
- 15 社会责任治理架构
- 17 实质性议题分析
- 19 联合国可持续发展目标
- 21 利益相关方沟通

勇毅笃行，坚持稳健运营

- 59 公司治理
- 60 合规经营
- 64 风险管理

坚守初心，服务国家战略

- 25 服务京津冀协同发展
- 27 支持中小企业创新发展
- 28 服务乡村振兴
- 31 助力“双碳”目标

党建引领，文化凝聚共识

- 69 党建工作
- 72 文化建设

- 73 报告索引表
- 75 报告编制说明

董事会声明

首创证券股份有限公司董事会战略委员会，是董事会下设的专门委员会，负责全面推进环境、社会及公司治理（以下简称 ESG）治理体系建设与 ESG 实践工作。2022 年，公司董事会审议通过了《关于建设公司 ESG 治理体系有关工作方案》（以下简称 ESG 治理工作方案），开启公司 ESG 治理新篇章。

基于国家战略要求、证券行业实践对标、公司生产经营工作实际，公司董事会动态识别与分析 ESG 治理重点，并将重要性较高的 ESG 议题融入公司的战略决策、日常经营管理之中。以下议题为公司 2022 年度的关注重点及所采取的行动措施。



坚持党建引领

公司党委深入学习贯彻习近平新时代中国特色社会主义思想，深入开展“党建经营双促双优”活动，探索出一条具有国企特征、行业特点、公司特色的党建之路。公司党委深入参与研究公司重大经营管理事项，坚持以党建“第一责任”引领发展“第一要务”；着力加强党建与企业文化建设相融合，以文化聚人心，以文化促发展。



精进治理体系

2022 年度是公司上市元年，也是开展 ESG 治理的元年。公司股东大会、董事会、监事会和经营管理层严格按照《公司法》《证券法》《公司章程》等有关规定，切实履行各自应尽的职责和义务，切实保障股东权益。公司董事会全面加强 ESG 治理体系建设，将 ESG 治理作为驱动公司高质量可持续发展的重要手段，根植于公司的发展战略和企业文化中。



勇担社会责任

公司始终牢记首都金融国企的初心与使命，将行业特色优势和公司专业优势有效结合并充分发挥，引金融“活水”助力实体经济高质量可持续发展。公司积极推动京津冀协同发展，助力“专精特新”中小企业登陆北京证券交易所上市融资；服务乡村振兴，创新帮扶模式，投身公益事业；助力“双碳”目标实现，贯彻新发展理念，为以中国式现代化全面推进中华民族伟大复兴作出应有贡献。



强化金融科技

公司不断强化金融科技应用，建立健全信息技术风险控制机制，保障信息系统安全稳定运行；以金融科技赋能业务发展，加快推进数字化转型。公司通过构建运营管理综合平台和报表中心平台，大幅提升中台业务承载率与运营管理效率；加快番茄财富 APP 迭代升级，打造“线上线下”综合服务体系。



优化客户服务

公司始终坚持“以客户为中心”的工作导向，为客户提供全方位、多元化服务。切实做好客户投诉处理、客户隐私保护、投资者适当性管理、投资者教育等客户权益保障工作，努力当好客户权益的维护者。公司通过北京、河北双客户服务中心建设，有效保障客户服务工作高质量开展，不断提升客户服务满意度。



01

走进首创证券

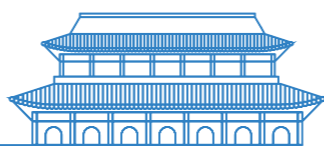

基本信息

首创证券股份有限公司（以下简称首创证券或公司）成立于2000年2月，注册资本27.3亿元，2022年12月在上海证券交易所挂牌上市交易（证券代码“601136”）。公司总部设在北京，员工1500余人。公司控股股东为北京首都创业集团有限公司，实际控制人为北京市国资委。

经过二十余年的快速发展，公司已成为具有全牌照经营资质，业务结构均衡、特色鲜明的综合类证券公司。公司业务范围涵盖资产管理、证券投资、投资银行、证券经纪、财富管理、信用融资、研究咨询、期货、私募基金管理、另类投资等多个领域，全方位支持实体经济发展，为企业客户、机构客户、零售客户、高净值客户等提供各类专业金融服务解决方案，在资产管理、固定收益投资交易等领域形成了自身特色与品牌优势。公司是中邮创业基金管理股份有限公司的重要股东，全资控股首创京都期货有限公司（以下简称首创京都期货）、首正德盛资本管理有限公司（以下简称首正德盛）以及首正泽富创新投资（北京）有限公司（以下简称首正泽富）。多年来，公司一直保持良好的发展态势，经营管理规范，资产质量良好。

经济绩效

截至2022年末

397.32 亿元
公司总资产

120.97 亿元
归属上市公司所有者的权益

2022年

15.88 亿元
公司实现营业收入

5.54 亿元
归属上市公司股东的净利润

5.55 %
净资产收益率

2.79 亿元
纳税总额

0.23 元
基本每股收益

0.74 元
每股社会贡献值

注：【计算方式】每股社会贡献值 = (公司净利润 + 年内为国家创造的税收 + 向职工支付的工资 + 向银行等债权人给付的借款利息 + 对外捐赠额等其他利益相关者创造的价值额 - 因环境污染等造成的其他社会成本) / 期末公司股本。

业务版图

截至2022年末，公司业务版图已涵盖北京、上海、深圳等城市在内的核心区域。

公司拥有

分公司 **17** 家

营业部 **49** 家

辐射全国19个省、34个城市



组织架构

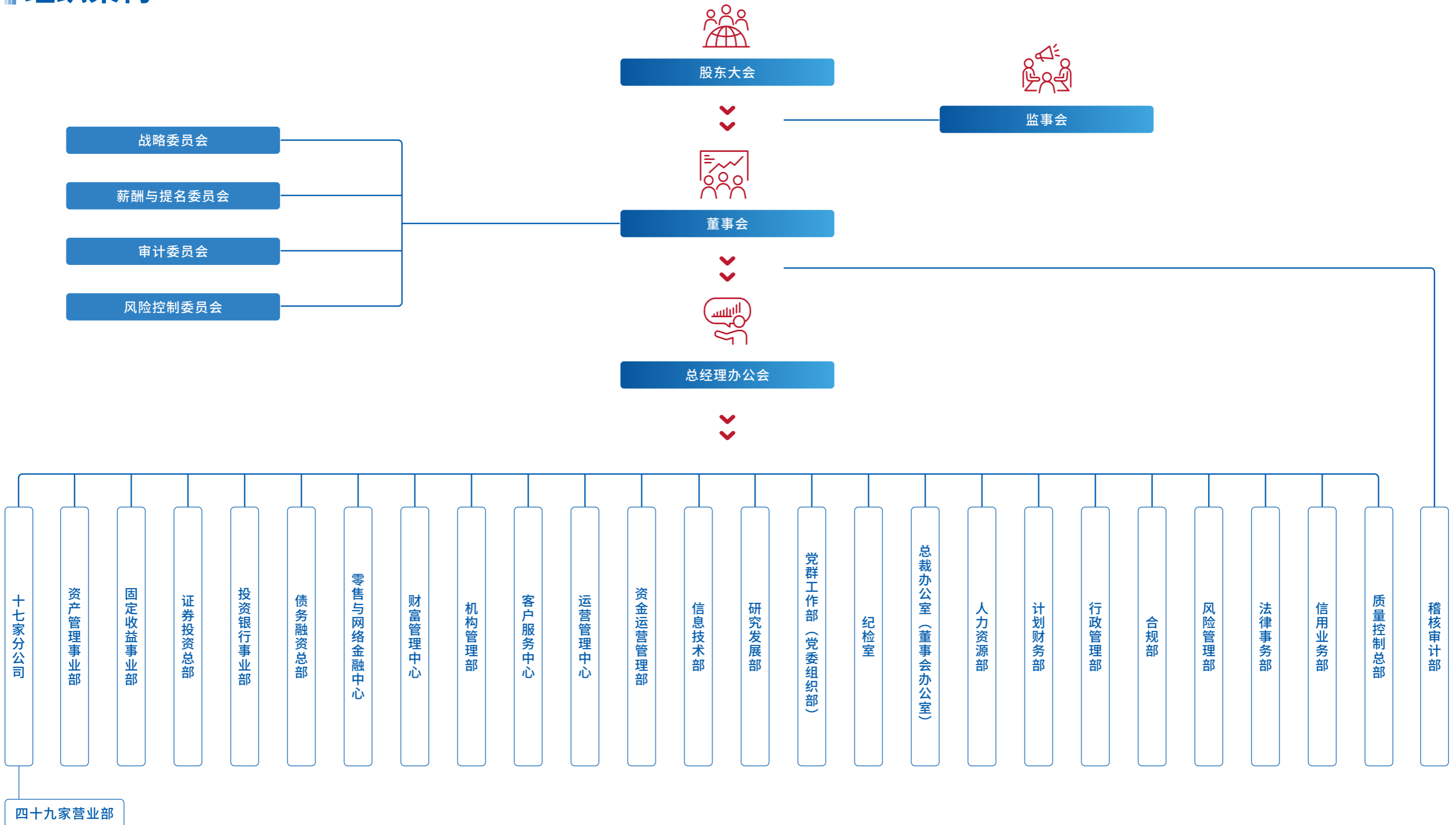

企业文化



[使命]

金融首善 创享美好

金融首善，是首创证券作为首都金融国企的行为使命。

公司努力实现特色领域首屈一指、整体水平跻身前列，提供高质量的金融服务；以服务首都发展、国家战略为己任，履行国企社会责任；秉承对客户、员工、股东、社会的真诚善意，打造有温度的金融服务平台，成为值得信赖的财富管理专家。

创享美好，是首创证券初心不忘、始终不渝的价值使命。

公司服务实体经济发展、助力居民财富管理、追求长期价值创造，在创造价值中实现自身价值；以服务客户为中心、市场需求为导向，以昂扬向上的精神面貌开创美好事业与未来；倡导新时代新生活的财富管理理念，要创造财富、热爱生活，更要心怀祖国、回报社会，以人本情怀筑梦美好生活。



[愿景]

成为特色鲜明、受人尊敬的金融服务商

特色鲜明是首创证券于金融行业浪潮中行稳致远的帆桅。公司崇尚推陈出新、谋求突破的创新力，打造有核心竞争力的优势业务；崇尚简约高效、协同划一的执行力，致力于精耕细作，提高专业化服务水平。

受人尊敬是公司一贯的发展愿景。公司通过专业过硬的业务能力、勇担责任的品牌形象，持续健康地稳健发展，成为客户信赖、员工幸福、股东放心、社会认可的金融企业。

金融服务商是公司的自身定位。公司致力于为客户提供多样化和特色鲜明的金融服务。



[核心价值观]

自信 规矩 良知 专业

- 天** 行健，自强不息，心向未来。“自信者人恒信之”，自信是首创证券开拓进取、奋发有为的根基所在。
- 地** 势坤，合规稳健，不逾底线。只有严守规矩、不逾底线才能规避风险、有所作为。
- 人** 为善，诚信为本，言行一致。首创证券秉持阳光经营、诚信经营的理念，倡导员工心怀良知，至诚至信。
- 事** 必成，专心专注，精耕细作。专业是首创证券赖以生存发展、实现使命愿景的基干所在。



[经营理念]

守正创新 阳光经营 以人为本 共创共赢

守正创新是首创证券一直秉承的经营哲学。“守正”与“创新”辩证统一，代表公司稳中有进、稳中求进、行稳致远的经营风格。

阳光经营是首创证券一贯奉行的经营原则。公司秉持真诚善意，不靠触碰规矩红线获取业务机会，不靠隐瞒风险骗取投资人的信任，将客户利益放在业务开展的首位。

以人为本是首创证券大力倡导的价值取向。公司始终把人在最重要的位置，高度重视人才工作、始终坚持客户至上、牢记国企社会责任。

共创共赢是首创证券始终坚持的发展路径。公司与员工同成长、与客户共进退、与股东同发展、与社会共进步，共赢美好未来。

公司荣誉

业务类型	颁奖机构	获得奖项
资产管理类业务	中国证券报	2022 年金牛券商集合资产管理人
	中国证券报	首创证券创赢 51 号集合资产管理计划“一年期中长期纯债型金牛资管计划”
	证券时报	2022 中国证券业新锐资管机构君鼎奖
	证券时报	首创证券创赢 52 号集合资产管理计划“2022 中国证券业固收资管计划君鼎奖”
	中国基金报	2022 优秀固收类券商资管英华奖
	经济观察报	2021-2022 卓越金融企业年度卓越券商资管
	每日经济新闻	2022 年度中国金鼎奖“新锐券商资管”
投资类业务	中债金融估值中心有限公司	2021 年度中债市场杰出贡献机构
	全国银行间同业拆借中心	2022 年度银行间本币市场 市场创新奖 (X-Auction)
投资银行类业务	中国证券报	2022 年度金牛成长投资银行团队
	中国中小企业协会、中国中小企业协会创业服务工作委员会	中国新三板风云榜“优秀服务机构”
	深圳证券交易所	2021 年度“服务国家战略优秀固定收益业务创新机构”称号
	证券时报	2022 中国证券业债券投行君鼎奖
	证券时报	首创钜大奥莱二期类 REITs “2022 中国证券业创新资管计划君鼎奖”
	Wind 资讯	2021 年度 Wind 最佳投行 - 债券承销快速进步券商奖
	中国资产证券化论坛	第八届中国资产证券化论坛·年度创新机构嘉勉
	中国资产证券化论坛	企业资产证券化年度优秀嘉勉（全国首单 AAA 主体绿色水务 ABS- 江北建投水务收费收益权绿色 ABS）
	中国资产证券化论坛	企业资产证券化年度新锐嘉勉（助力小微企业融资的保理债权 ABS- 海尔睿海创世保理 2 期 ABS）
零售与财富管理类业务	中国证券报	金牛成长财富管理团队
	财视中国	优秀财富管理券商品牌奖
	中证信息技术服务有限责任公司	2022 年证券期货业风华正茂科技人·最美科技团队
	上海期货交易所	2021 年度市场进步奖项
	期货日报	第十六届全国期货（期权）实盘交易大赛“优秀产业服务奖”
	金融界	2022 年度金融界 - 金智奖“杰出人气 APP 奖”（番茄财富 APP）
	金融界	2022 年度金融界 - 金智奖“杰出投顾业务奖”





02

社会责任管理

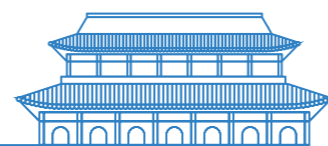

社会责任治理理念

首创证券秉承“金融首善，创享美好”的发展使命，以“成为特色鲜明、受人尊敬的金融服务商”为目标，以 ESG 实质性议题管理为核心，从 ESG 公司治理、ESG 投资与服务、ESG 风险管理、ESG 信息披露四个方面全面展开 ESG 实践，全面履行自身的经济、社会、环境责任，为政府与监管机构、投资者、客户、员工、供应商与合作伙伴、社区与环境等利益相关方，创造更大的、可持续的综合价值。

社会责任治理架构

报告期内，公司董事会审议通过 ESG 治理工作方案，授权管理层推进落实 ESG 实践工作。公司 ESG 治理体系建设以公司董事会为最高管理机构，董事会下设的战略委员会主要负责制定与 ESG 相关的战略与规划；公司经营管理层在董事会领导下，负责相关事项的组织与执行；监事会作为监督机构，负责监督 ESG 治理体系建设的执行与落实；相关部门、分支机构及子公司负责 ESG 议题的具体落实。



公司成立 ESG 工作领导小组，工作领导小组办公室设在总裁办公室（董事会办公室），负责研究、拟定公司 ESG 治理体系建设工作方案；根据公司实际情况、国家政策与监管规定制定 ESG 具体实施计划；研究、讨论、部署 ESG 重点工作任务，统筹协调公司各部门之间涉及 ESG 工作的重大事项；跟踪、评估 ESG 工作计划及重点任务的实施情况，并根据实施情况对工作方案、实施计划等进行调整优化；向有关机构进行相关情况的报告等。



实质性议题分析

议题类别	ESG 实质性议题	议题内容
 治理类 议题	1. 公司治理	持续完善公司治理，加强规范运作，并将 ESG 理念纳入公司治理体系。
	2. 反腐败	对公司总部各部门、分支机构、子公司进行腐败风险评估，向公司全员传达反腐败政策，开展反腐败相关宣传教育。
	3. 预防金融犯罪	持续推进反洗钱工作，加强公司对洗钱等金融犯罪事件的预防能力，开展反洗钱及预防金融犯罪相关宣传教育。
	4. ESG 风险管理	尝试建立自上而下的 ESG 风险管理制度体系及工作机制，将 ESG 风险管理与传统风险管理相结合，规避潜在的 ESG 风险。
	5. 数据安全与隐私保护	持续完善公司数据安全及个人隐私保护管理政策，开展数据安全与隐私保护相关宣传教育、治理工作，提高对公司数据及客户个人信息的保护能力。
	6. 财务绩效	通过经营业务实现收入利润增长，依法纳税，为公司股东、社会创造更大的经济效益贡献。
	7. 营销信息合规	在经营展业过程中严格落实投资者适当性管理要求。
	8. 道德与诚信	持续提升从业人员的道德水准、廉洁从业与诚信从业水平，坚决贯彻“合规、诚信、专业、稳健”的行业文化，加强公司企业文化建设，及时处理公司内外部举报、信访事件。
	9. ESG 策略投资	在自营投资过程中积极探索 ESG 投资实践，尝试运用 ESG 策略，拓展符合 ESG 标准的投资布局。
		在资产管理业务投资管理过程中积极探索 ESG 投资实践，尝试运用 ESG 策略，拓展符合 ESG 标准的投资布局。
10. 产品与服务	开展 ESG 相关主题或行业研究。	
	尝试在金融产品销售与财富管理业务开展过程中运用 ESG 策略，推广 ESG 理念。	
	积极推进投资银行服务创新，推广 ESG 理念；响应国家和区域重大战略，助力实体经济高质量发展。	

议题类别	ESG 实质性议题	议题内容
 环境类 议题	11. 绿色运营	推动公司绿色运营，从无纸化办公、节约电力、节约水资源、使用清洁能源、垃圾分类管理等方面助力公司 ESG 治理。
	12. 植物与动物保护	开展动植物保护类的公益行动，实现人与自然的和谐共处。
 社会类 议题	13. 优质教育	积极开展员工教育培训、投资者教育及公益教育。
	14. 负责任的消费和生产	完善供应商管理，在采购过程中加强对环境及社会风险的识别与管控，切实做好安全生产管理工作。
	15. 员工平等与多元化	秉承平等、多元的人才理念，在招聘、培训、晋升、薪酬等方面制定有关性别平等的制度，旨在消除歧视、充分保障女性员工权益等。
	16. 员工的发展与福利	致力于为员工提供包容、舒适的职场环境，营造和谐幸福的工作氛围。关注员工健康与安全，关心员工个人成长与发展。
	17. 国企责任	积极响应落实国家政策，践行国企责任。
	18. 乡村振兴	积极响应国家号召，履行国企社会责任，对不发达区县开展定点帮扶，包括金融帮扶、生态帮扶、教育帮扶、人才帮扶等，助力国家乡村振兴战略。



联合国 可持续发展目标



利益相关方沟通

利益相关方	关注议题	沟通渠道与方式
 股东与投资者	公司治理 合规经营 风险管理	股东大会 定期信息披露 投资者调研和互动 业绩说明会
 客户	优化客户服务 数据安全及隐私保护 金融科技 服务国家战略 投资者教育	95381 客户服务热线 番茄财富 App 客户满意度调查 投资者教育基地建设
 员工	员工权益保障 人才引进与保留 人才培养与发展 员工健康与安全 员工关怀与福利 企业文化建设	职工代表大会 “悦享汇”等培训体系 员工活动 工会慰问

利益相关方	关注议题	沟通渠道与方式
 政府与监管机构	公司治理 合规经营 风险管理 服务国家战略 投资者保护 党建引领 企业文化建设	参与政府调研活动 强化合规风控 可持续金融 服务实体经济发展 投资者教育基地建设 推进行业文化建设
 供应商及合作伙伴	供应商管理 廉洁从业	合作交流 合同履行
 社区	乡村振兴 公益慈善 绿色运营 投资者教育	志愿者服务 公益活动 绿色运营 投资者教育基地建设

03

坚守初心， 服务国家战略

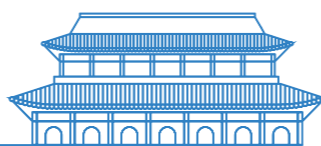

服务实体经济是金融行业的本源初心，也是金融行业的立业之本。首创证券作为首都金融国企，始终以服务国家战略和实体经济为己任，努力提高金融服务实体经济能力和水平，有效发挥行业特色优势和公司专业优势，切实扛起国有金融企业与上市公司的双重社会责任。

服务京津冀协同发展

首创证券积极发挥金融资源辐射带动作用，推动京津冀协同发展。截止报告期末，公司累计推荐近 30 家京津冀企业挂牌，先后持续督导京津冀挂牌企业近 70 家，助力京津冀企业累计融资额逾 900 亿元。报告期内，公司助力京津冀企业累计融资额逾 100 亿元。

公司坚持以“首善”标准推动新时代首都经济高质量发展。2022 年，公司为首创集团、京投公司、北汽集团、首钢集团、北京住总集团、北投集团等北京市属大型国企以及在京企业发行承销 15 只公司债券、9 只资产支持专项计划，债券承销与 ABS 销售规模超 100 亿元，新增 ABS 管理规模 20 亿元。

助力北京首都创业集团有限公司发行全国首单集体土地租赁住房公司债券

2022 年 4 月，由首创证券担任牵头主承销商申报的“北京首都创业集团有限公司 2022 年公开发行住房租赁专项公司债券（第二期）”在上海证券交易所成功发行，**债券募集资金 5 亿元**。

本次债券发行积极响应党中央提出的“房住不炒”“租购并举”的政策号召，助力发债企业探索创新集体土地利用模式，承担起北京市集租房的研发和实践任务。

助力北京市基础设施投资有限公司发行公司债券

2022 年 5 月，由首创证券担任牵头主承销商申报的“北京市基础设施投资有限公司 2022 年面向专业投资者公开发行公司债券（第二期）”在上海证券交易所成功发行，**债券募集资金 35 亿元**。

本次债券发行助力发债企业降低融资成本，拓宽融资渠道，筹集规模资金，推动北京城市基础设施建设，服务京津冀协同发展战略目标。

助力河北高达智能装备股份有限公司新三板挂牌

2022 年 9 月，首创证券作为主办券商推荐的河北省“专精特新”企业河北高达智能装备股份有限公司（以下简称高达智能）成功在新三板挂牌。

高达智能被认定为河北高新技术企业和河北省工业企业研发机构（A 级），是一家集设计研发、生产为一体的综合性智能装备制造企业。该企业的成功挂牌将助力高达智能借助资本市场力量实现高质量发展，是公司发挥金融优势服务京津冀企业发展的又一成果。

公司不断加强属地合作与服务。2022 年初，公司迁址落户北京市朝阳区，为进一步深化与朝阳区战略合作，拓宽政府服务领域，公司组织专业团队，为区内企业提供资本市场综合金融服务，支持朝阳区开展重点产业培育，帮助区内企业加快上市步伐，拓宽融资渠道，实现跨越式高质量发展。

服务北京市朝阳区上市孵化加速器项目

2020 年至 2022 年，首创证券连续三次中标朝阳区加速器服务包项目，公司专门制定了《关于朝阳区创新企业上市培育工程服务方案》，为朝阳区（拟）上市企业提供专业培训服务、重点项目辅导咨询、资本市场动态资讯、综合定制化服务等，协助区内企业做优做强，助力首都经济高质量发展。



朝阳区金融办培训现场

支持中小企业创新发展

北京证券交易所（简称“北交所”）自 2021 年 9 月正式注册成立至今，首创证券秉承服务实体经济的初心，稳步推进新三板业务发展，积极培育北交所企业，提升服务中小企业和“专精特新”企业的能力，形成以客户服务为中心，提升行业研究、战略咨询及资金配置等全链条金融服务能力，持续为“打造服务创新型中小企业主阵地”贡献力量。

截至 2022 年末，公司累计完成 117 家推荐挂牌项目。报告期内，公司累计服务持续督导的挂牌公司 139 家；持续督导企业中有 25 家挂牌公司为创新层企业，创新层占比为 22.32%；协助挂牌公司完成定向发行 6 次，募集资金合计 1.15 亿元。

▶ 护航曙光数据基础设施创新技术（北京）股份有限公司成功登陆北交所

2022 年 11 月，首创证券保荐的国家级“专精特新小巨人”企业曙光数据基础设施创新技术（北京）股份有限公司成功在北京交易所上市，募集资金 2.60 亿元（含超额募集资金）将主要用于液冷数据中心产品升级及产业化研发项目。该项目于百日之内完成申报到审核过会，是首创证券支持中小企业创新发展的又一重要成果。



曙光数据基础设施创新技术（北京）股份有限公司成功登陆北交所

服务乡村振兴

首创证券践行“金融首善，创享美好”的公司使命，彰显国企担当，从巩固脱贫攻坚成果到创新乡村振兴帮扶模式，为加快建设农业强国，扎实推进乡村产业、人才、文化、生态、组织振兴贡献首创力量。

▶ 助力新疆阿克苏地区绿色实业开发有限公司非公开发行乡村振兴公司债券

2022 年，由首创证券担任牵头主承销商申报的“阿克苏地区绿色实业开发有限公司非公开发行乡村振兴公司债券”成功获得上海证券交易所批复，发行额度 20 亿元，报告期内完成首期 4.80 亿元发行，票面利率 4.00%，创西北五省 AA+ 主体私募公司债券票面利率历史新低。该债券是西北五省首单获批的乡村振兴债券，募集资金主要用于新疆阿克苏地区下辖区县林业、种植业、养殖业等 13 个项目。

▶ 深耕“七县一村”，创新帮扶模式

首创证券秉承“产业帮扶筑基”的理念，持续探索新型有效方式助力乡村振兴。公司作为首批签署《证券行业促进乡村振兴公益行动发起人协议》的证券公司，与内蒙古兴和县、卓资县、察右后旗、科左后旗、新疆墨玉县、洛浦县、乌什县以及北京市金海湖镇海子村等“七县一村”结成战略合作帮扶关系。

“ 2022 年，公司在中国证券业协会社会责任专项评价工作中首次取得满分评价。 ”

公司经营管理层组成乡村振兴工作领导小组，定期研究部署相关工作；多次带队赴结对帮扶地区实地调研，研究规划帮扶路径、探索合作新模式，确定“一县一村一产业”的帮扶目标，确保帮扶投入实效。公司以产业帮扶为重点，探索金融帮扶、消费帮扶、文化帮扶、组织帮扶、公益帮扶、生态帮扶等综合帮扶措施，促进帮扶地区实现长远发展。

2022 年，投入乡村帮扶资金超过 **1,000** 万元，其中直接投入产业帮扶资金 **780** 万元，公益帮扶资金 **200** 万元，工会消费帮扶采购 **79** 万元；此外，为北京市集体经济薄弱村帮扶增收 **10** 万元。



“七县一村”帮扶表

帮扶地区	帮扶项目
内蒙古乌兰察布市兴和县	<ol style="list-style-type: none"> 1. 捐赠 170 万元，购入 112 头进口安格斯肉牛，壮大肉牛养殖产业，带动就业，为当地居民增收，促进村集体经济的发展。 2. 捐赠 10 万元，在涝利海地区种植包括丛生五角枫、新疆杨、金叶榆、樟子松等种类的公益碳汇林，服务生态宜居美丽乡村建设，助力碳达峰碳中和。 3. 采购当地牛肉等农副产品，支持帮扶地区农户增收。 4. 公司总部第九党支部、首正泽富党支部与当地村支部开展理论共学、经验交流等共建活动，推动当地基层组织建设。
内蒙古乌兰察布市卓资县	<ol style="list-style-type: none"> 1. 捐赠 100 万元，助力发展矿泉水厂，带动就业，为当地居民增收，促进村集体经济的发展。 2. 采购当地沙棘汁、面粉等农副产品，支持帮扶地区农户增收。 3. 公司总部第四党支部、首正德盛党支部与当地村支部开展理论共学、经验交流等共建活动，推动当地基层组织建设。
内蒙古乌兰察布市察右后旗	<ol style="list-style-type: none"> 1. 捐赠 100 万元，支持肉牛养殖产业发展，带动就业，为当地居民增收，促进村集体经济的发展。 2. 采购当地牛肉干等农副产品，支持帮扶地区农户增收。 3. 公司总部第七党支部、总部第十二党支部与当地村支部开展理论共学、经验交流等共建活动，推动当地基层组织建设。
内蒙古通辽市科左后旗	<ol style="list-style-type: none"> 1. 捐赠 50 万元发展肉牛养殖产业；捐赠 50 万元发展养羊产业，促进村集体经济的发展，带动居民收入。 2. 采购当地牛腩等农副产品，支持帮扶地区农户增收。 3. 总部第六党支部、第三党支部与当地基层组织开展党建共建活动，推动当地基层组织建设。

帮扶地区	帮扶项目
新疆省和田地区墨玉县	<ol style="list-style-type: none"> 1. 捐赠 100 万元发展维药茶产业，促进村集体经济的发展，带动居民收入。 2. 公司总部第五党支部、京都期货党支部与当地村支部开展党建共建活动，推动当地基层组织建设。
新疆省和田地区洛浦县	<ol style="list-style-type: none"> 1. 捐赠 100 万元，支持乡村振兴产业发展，促进村集体经济的发展。 2. 采购当地牛奶等农副产品，支持帮扶地区农户增收。 3. 总部第二党支部、总部第八党支部与当地村支部开展理论共学、经验交流等共建活动，推动当地基层组织建设。
新疆省阿克苏市乌什县	<ol style="list-style-type: none"> 1. 捐赠 100 万元，大力扶持和发展村级食用菌产业园，安置带动吸纳劳动力就业，带动居民收入，促进村集体经济的发展。 2. 总部第五党支部、总部第十一党支部与当地村支部开展理论共学、经验交流等共建活动，推动当地基层组织建设。
北京市金海湖镇海子村	<ol style="list-style-type: none"> 1. 派出公司员工驻村帮扶，任海子村第一书记，帮助乡村振兴发展。 2. 采购 10 万元桃子、核桃等农副产品，实施消费帮扶。 3. 参与村里环境治理，协助完成村委会集体办公改造、文化大院党员活动室翻修及厕所改造等工作，改善生活环境。 4. 组织开展大扫除、义务理发等便民活动，为村 145 名 70 岁以上老人发放价值 140 元的节日慰问品，用心用情服务好村民。 5. 公司总部第十党支部、第十三党支部与海子村支部开展党建共建活动，开展金融知识讲座，捐赠 8 台用于开展党员教育活动的电脑设备，支持农村基层组织建设。

“

公司社会责任成果做法受到北京市国资委新媒体平台“国资京京”关注，并以《金融扶贫帮困 持续创享美好 首创证券助力乡村振兴》文章推送报道。

”

○ 以人才帮扶筑基，以组织帮扶扶志

公司高度重视组织帮扶与人才帮扶，派出公司员工到北京市平谷区金海湖镇海子村（“集体经济薄弱村”）任驻村第一书记，参与当地环境治理、组织便民服务、用心用情服务好村民，积极做好消费帮扶，帮助村民拓宽农副产品销售渠道。



首创证券党支部与海子村党支部结对共建座谈会



参与海子村环境治理

.....//

助力“双碳”目标

首创证券坚决贯彻落实国家“碳达峰、碳中和”重大决策部署，持续开展对绿色低碳环保相关行业的深度研究和观察，积极助力环保企业拓宽直接融资渠道。同时，公司积极投身生态环保公益事业，全力践行绿色发展理念。

○ 积极开展“双碳”及 ESG 相关行业研究

2022 年，公司研究发展部环保与公用事业团队发布相关研究报告共 **44 篇**，其中：“双碳”相关研究报告《国资委发文推动央企碳达峰工作》等共 **7 篇**；环保产业相关研究报告《精选优质运营资产，关注环保与能源协同发展》等共 **15 篇**；清洁能源相关研究报告《绿色低碳转型与新能源发展是稳增长的重要方向》等共 **22 篇**。

.....//

○ 完成新疆阿克苏水务环保集团股份有限公司上市辅导工作

2022 年，公司成功完成新疆阿克苏水务环保集团股份有限公司的上市辅导工作，该企业主要从事供热、供水、排水及配套业务市政工程服务，上市募集资金将助力其保障阿克苏市地区居民生活用水安全，淘汰能耗高、污染重的传统供热方式，实现智慧节能供暖，助力“双碳”目标加快实现。

.....//

○ 投身生态公益，践行绿色理念

首创证券热心生态公益，捐赠内蒙古乌兰察布兴和县 **10 万元**，在涝利海地区种植**公益碳汇林**，树种包括丛生五角枫、新疆杨、金叶榆、樟子松等种类。公益碳汇林具有吸收和固定大气中二氧化碳的作用，是公司在推动双碳战略、促进生态文明建设、践行绿色公益事业上的又一重要项目，为减缓气候变暖、促进地区生态平衡、维持生物多样性做出贡献。

.....//

04

责任担当， 聚焦可持续金融

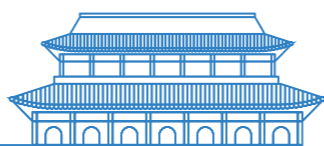

首创证券秉持可持续发展理念，将 ESG 理念融入业务经营，践行负责任投资理念，做好绿色运营，促进经济效益、社会效益与环境效益的共同实现。



负责任投资

首创证券积极践行负责任投资理念，针对不同资产类别制定投资策略，实现对投资标的的甄别。除了考量投资收益外，公司还着重考量所投产品产生的社会效益，选取 ESG 主题的投资标的进行投资，致力于通过负责任投资推动社会可持续发展。

公司将 ESG 理念贯穿投前项目筛选、投中尽调、投后管理及退出全流程中，采用正面筛选、负面审慎、可持续主题投资、ESG 整合等方式进行负责任投资，积极贡献正向的环境效益和社会效益。

首创证券 ESG 投资策略

投资方法	投资实践	应用实践
 正面筛选	在制定投资方案时，充分考虑 ESG 相关因素，侧重与 ESG 理念契合度较高的行业，并结合内外部评级，关注投资标的的 ESG 评分及变动，致力于通过正面筛选优先投资在环境、社会和治理方面表现较好的投资标的。	资产管理事业部、固定收益事业部、首正德盛
 负面审慎	在投资标的的选择中，对于社会、环境以及公司治理方面有重大负面影响的投资标的，需进行谨慎评估后再做投资决策。对出现重大污染事件或安全生产管理机制不健全、造成社会不良影响的企业进行甄别判断，限制相关标的买入。	证券投资总部、首正德盛、首正泽富
 可持续主题投资	对有助于社会发展的主题资产标的进行投资，注重预测长期趋势并从中发掘 ESG 投资机会和赛道。	资产管理事业部、固定收益事业部、首正德盛
 ESG 整合	在投资研究分析与投资决策中，将 ESG 因素纳入分析框架，并融入传统投资测算模型，一起进行全面分析和决策，以评估行业景气度与个股成长性，为投资决策提供支持。	证券投资总部、固定收益事业部、首正德盛

投资方法	投资实践	应用实践
 积极股东法	以股东身份积极主动参与所投标的的公司治理，利用股东权力影响公司行为，包括直接与公司高级管理层或董事会沟通，进行股东会投票，进行 ESG 资讯分享和培训等。	首正泽富
 影响力投资	关注可持续发展的重要议题，积极参与资金用途为低碳环保、乡村振兴、普惠金融的投资，通过投资以实现积极的社会和环境影响，注重投资产生的 ESG 影响力和正面效益，推动社会可持续发展。	资产管理事业部

负责任投资实践应用



首创证券投资的隆基绿能科技股份有限公司（以下简称“隆基绿能”）作为世界最大光伏产品生产商，一直致力于为全社会提供更高效、更清洁的能源供给方式。隆基绿能作为新能源行业龙头，为市场提供优质的光伏产品，不断通过技术革新引领行业发展，符合 ESG 理念的各项原则标准。

首创证券全资子公司首正德盛 2022 年 7 月完成对西安因诺航空科技有限公司（以下简称“因诺科技”）的股权投资，因诺科技是一家专注于工业级无人机产品与系统研发与应用的高科技企业，该公司开发的风光巡检无人机广泛服务于国电投集团、大唐集团、三峡集团下属风电及光伏电站。

首创证券为因诺科技的发展提供资金支持，助力因诺科技优化资本结构，加快业务拓展，从而提升市场竞争力，以科技支持“双碳”目标实现。

截止 2022 年末，首创证券资产管理业务和固定收益投资交易业务中 ESG 债券持仓规模达到 **83.11** 亿元，以绿色债券和社会债券为主，较 2021 年增长 **84.92%**，其中绿色债券持仓 **45.01** 亿元，社会债券持仓 **28.80** 亿元，可持续发展债券持仓 **9.30** 亿元。

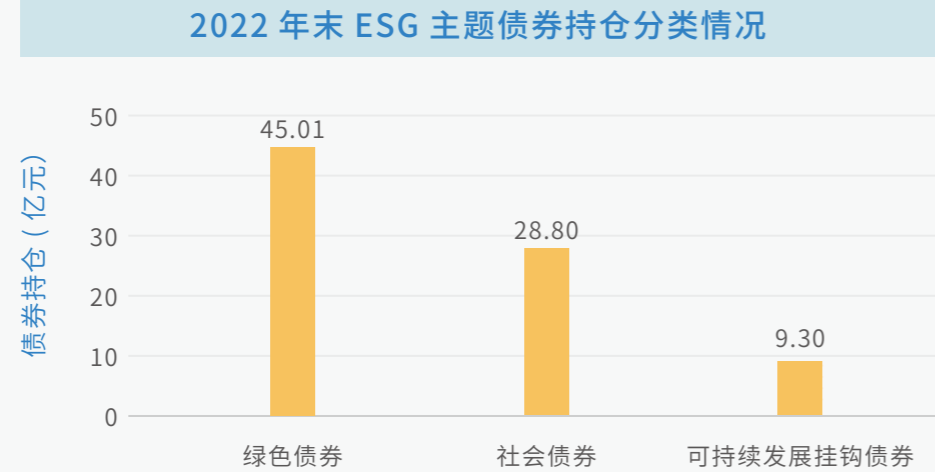

截至 2022 年末，首创证券全资子公司首正泽富投资持有与环保新能源、太阳能光伏、绿色化学、半导体等 ESG 相关行业投资金额 **1.02** 亿元。

首正泽富投资的联运环境是一家致力于提供包括智能垃圾分类产品及服务在内的智能环卫企业。联运环境专注于为环境项目综合运营提供整体解决方案，在垃圾分类全产业链上具有强大的资源整合能力，已成为国内垃圾分类领域行业头部企业。

绿色运营

首创证券积极践行“绿色办公”理念，遵守《中华人民共和国环境保护法》《中华人民共和国节约能源法》等相关法律法规，采用绿色经营模式，将节约资源、保护环境的理念融入企业经营管理的全过程，最大程度减少公司经营过程中对环境的影响。

能源管理

- 总部办公大楼采用环保材料装修，照明均使用 LED 节能光源。
- 总部办公大楼做到冬天空调温度不高于 20 度、夏天空调温度不低于 26 度，晚 9 点后中央空调全部开启节能运转模式。
- 加强办公区域巡视检查，非工作时间关闭所有不必要电源。

水资源管理

- 总部办公大楼及员工餐厅相关设施采用节水模式，并倡导员工节约用水。
- 做好用水设备及管道的维护工作，减少水资源的浪费。

无纸化运营

- 提倡员工双面使用打印纸，并推行电子印章、电子档案及线上会议，减少纸张消耗，推进无纸化办公。
- 减少纸张类宣传品制作，使用智能电子屏进行宣传工作。
- 各业务条线大力推行数字化管理，使用投行电子底稿系统、经纪客户账户管理平台无纸化功能系统等，进一步推进无纸化运营。

废弃物管理

- 在办公楼设置分类垃圾桶，并张贴分类标识，倡导员工参与社区“桶前值守”活动、组织垃圾分类相关培训及宣传，并开展答题测验，参与率、答题率近 100%。
- 公司设置有害垃圾存放点，以存放电子废弃物、硒鼓墨盒、碳粉盒等有害废弃物，并交由有资质的回收商定期回收处理。



05

金融为民， 共建和谐社会

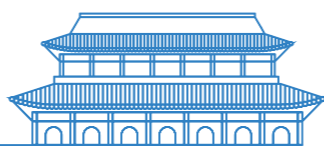

首创证券牢牢把握首都金融国企定位，践行“守正创新、阳光经营、以人为本、共创共赢”的经营理念。公司不断强化金融科技应用，以科技赋能业务发展，提升运营效率与稳健性；坚持以客户为中心，努力提高客户服务水平，有效保障客户权益；秉承开放、包容、平等的人才发展理念，促进员工与公司共同成长；积极履行社会责任，热心支持社会公益事业，为社会的财富创造和高质量可持续发展贡献力量。

金融科技

首创证券不断强化金融科技应用，建立健全信息技术风险控制机制，保障信息系统安全稳定运行；以金融科技赋能业务发展，加快推进数字化转型。报告期内，公司加快“番茄财富 APP”一站式综合金融服务平台迭代升级，打造“企业微信员工展业终端”“首创证券微服务”平台，提升服务能力，保障合规展业，有效满足客户的交易性需求、投资理财的顾问性需求以及产品配置需求。

番茄财富 APP5.0 版本发布，持续提升金融服务水平

番茄财富 APP 是首创证券官方推出的一站式财富管理平台，旨在打造专业化的证券交易与理财服务工具。2022 年，番茄财富 APP5.0 版本全新发布，聚焦客户需求，丰富服务内容，从技术架构、交互逻辑、界面设计等方面进行了全面优化，现已形成行情交易、理财商城、投顾服务、智能服务、业务办理、决策商城、财经资讯、积分商城于一体的八大综合金融服务模块。报告期内，APP 全年注册用户数同比增长 45%，月均活跃用户数 (MAU) 稳步增长。

番茄财富 APP 荣获第十一届金融界领航中国金智奖

“杰出人气 APP 奖”



番茄财富

八大功能



双“微”建设助力数字化转型

“企业微信员工展业终端”，构建线上服务闭环，赋能员工展业管理。引入会话存档、敏感词库功能，实现事前、事中、事后合规监控，规范客户服务流程，提升客户服务质量，把控风险，合规展业。

“首创证券微服务”历经数次版本迭代，着眼细节，不断提升客户服务能力。通过微服务，客户可获得 3 大类 14 项多样化消息提醒服务与及时的互动服务响应。微信数字化运营的创新，为业务注入了新的活力。

公司深入研究大数据、云计算、人工智能、区块链等技术在公司内部的应用场景，推进开展公司层面数据治理工作，建立全面、科学、有效的数据治理组织架构以及数据全生命周期管理机制，确保数据统一管理、持续可控和安全存储，切实履行数据安全及数据质量管理职责。

建立集中智能分析数据中心，全面提升数字化经营水平

首创证券将数字思维贯彻于业务运营全链条，基于公司全业务报送链条，建立了公司级集中智能分析数据中心。集中智能分析数据中心以释放数据要素价值为目的，整合各业务线生产经营数据，提高数据编制报送专业化水平，构建即时的风险指标监控，实现公司运营智能化、管理精细化，全面提升公司数字化经营水平，为公司信息系统安全稳定运行提供了坚实保障。

公司加快构建运营管理综合平台和报表中心平台，实现交易保障、产品管理、数据服务、等方面的集中管控，大幅提升中台业务承载率与运营管理效率。报告期内，公司围绕战略发展规划，根据业务发展与创新需求，完成了集中运营管理平台等系统上线，进一步提升了运营服务效能。

积极创新运行模式，数字化推动运营水平提升

公司积极创新运行模式，积极总结先进经验，撰写的《证券公司智能运营管理平台的建设与展望》一文，刊登于北京证券业协会《首都证券之窗》；“首创证券：数字化推动运营水平提升”数字化运营案例，入选中国证券业协会编制的证券公司数字化转型实践报告及案例汇编。报告期内，公司“运营管理平台项目”和“报表中心平台项目”荣获中国人民银行“2021 年度金融科技发展奖”。

客户服务

首创证券始终坚持“以客户为中心”，为客户提供全方位、全生命周期的综合化服务，并切实做好客户投诉处理、客户隐私保护、投资者适当性管理、投资者教育等客户权益保障工作，努力当好客户权益的维护者。

优化客户服务

公司认真做好客户问题及需求的跟踪和反馈工作，并建立客户投诉、回访及投资者保护机制，制定《首创证券股份有限公司客户服务中心客户投诉管理办法》《首创证券股份有限公司客户回访管理办法》等制度，切实保障客户的权利及权益。

2022 年，公司利用北京、河北双客户服务中心运营的优势，制定了双中心客户服务工作预案，客服人员及时采取调整居家话务受理权限、合理安排人员排班和工作任务等措施，高质量完成了视频见证、热线咨询、业务回访等客户服务工作，为各项业务的开展提供了优质的服务保障。

公司按照“首诉负责、分级管理、闭环处理”的部门联合投诉处理机制，积极处理客户投诉事件。2022 年度，公司共收到监管转办投诉共计 32 起，根据相关规定对 23 起予以受理。公司在受理流转投诉事件的同时，组织相关部门成立投诉处理小组，在受理投诉后 3 日内联系客户，了解情况并积极与客户沟通解决，结合客户诉求制定解决方案。在保证客户投诉事件得到及时流转和处理的同时，公司定期对客户提出的合理化意见建议进行整理，反馈相关部门进行评估优化，完善业务流程，提高客户服务满意度。



2022 年度，公司有序完成业务回访要求，执行电话回访逾 **10** 万人次，较去年同期增长 **11.03%**；收到客户服务评价逾 **2** 万次，客户服务满意度 **99.44%**。



投资者教育

为了深入普及证券知识，提高投资者金融素养，传递资本市场正能量，体现首都金融国企责任担当，首创证券认真落实投资者教育与保护工作要求，面向社会公众普及金融知识，揭示投资风险，明示维权渠道，解答投资者咨询疑问，帮助投资者树立理性投资理念，从产品创作、活动创新、宣传推动等多方面推进投资者教育创新发展。

2022 年，首创证券围绕投资者关心的各类资本市场热点问题，积极创作图文、视频、短剧、动画等形式多样的投资者教育产品 **500 余个**，组织全国营业网点围绕“读懂上市公司报告”“北交所走近投资者”“退市中的投资者教育保护”等 **20 余个** 主题开展专项投教宣传活动，持续推动投资者教育进校园、进社区、进乡村等特色活动，帮助投资者学习掌握金融知识，提高风险防范能力，保护自身合法权益，促进资本市场的健康稳定发展。

投教案例

2022 年 7 月，首创证券客户服务中心走进北京市平谷区海子村开展“防范非法证券活动 保护自身合法权益”知识讲座，帮助村民提升金融风险识别和防范能力。



首创证券客户服务中心走进海子村开展投资者教育知识讲座

2022 年 5 月，四川分公司投教基地与其他投教基地联合开展了 2022 年度“5·15 全国投资者保护宣传日”主题联展，为在校师生宣传普及了防范校园贷、识别非法集资、警惕刷单陷阱、读懂上市公司报告等相关知识。



“5·15 全国投资者保护宣传日”主题联展

2022 年 11 月，四川分公司投教基地来到西南财经大学天府学院，为在校大学生们开展了一场防范非法集资知识专题讲座。投教基地公益讲师邓宏君以“回避金融陷阱，揭秘常见诈骗招数”为主题，为高校学子们介绍了近年多发的金融骗局形式，并用年轻人喜欢的方式，通俗易懂的向大家普及了防范金融陷阱的相关知识点。



西南财经大学天府学院防范非法集资知识专题讲座

投資者保護

公司高度重視投資者適當性管理工作，積極履行投資者適當性義務，從完善內部制度、充分揭示風險、進行客戶回訪、開展適當性自查及專項培訓等各項環節確保適當性管理義務落實到位。截至報告期末，公司各業務條線制定共計 **26 項** 投資者適當性管理制度，明確規定了投資者適當性管理相關工作要求；報告期內，公司緊跟市場業務規則變化，修訂了《經紀客戶參與北交所證券交易投資者適當性管理實施細則》等 **8 項** 適當性管理相關制度。公司以了解客戶為基礎，以產品與客戶相匹配為目的，切實保護投資者合法權益。

2022 年度，公司客戶服務中心組織分支機構圍繞“北交所及股轉市場定向可轉債業務”“債券市場業務”“私募基金銷售業務”以及“典型違規案例分析”等內容開展了 **5 場** 適當性專項培訓，提高業務人員的服務水平及適當性管理意識。

數據安全及隱私保護

公司高度重視信息安全建設及客戶隱私保護，根據《中華人民共和國網絡安全法》《中華人民共和國數據安全法》《中華人民共和國個人信息保護法》等法律法規，2022 年制定並發布《首創證券股份有限公司個人信息保護管理辦法》，通過明確個人信息處理原則、各部門職責分工和關鍵流程管理要求，以及機構和人員管理，落實責任制度，切實做好個人信息保護工作，維護投資者合法權益。在《首創證券 APP 安全管理辦法（暫行）》中，明確要求 APP 數據處理涉及到個人信息處理的，應當符合國家有關法律法規，行業監管規定及公司個人信息保護管理辦法。同時，公司也制定了《首創證券信息技術治理管理辦法》，對數據產生、傳輸、備份、數據銷毀等進行全周期生命管理。

員工成長與關懷

首創證券秉承開放、包容、平等的人才發展理念，吸收各種背景、掌握不同技能的人才，搭建多元化的員工體系，打造“自信、規矩、良知、專業”的核心價值觀，踐行“合規、誠信、專業、穩健”的行業文化理念，激勵員工不斷發揮自身優勢，為公司創造價值。

員工權益保障

首創證券嚴格遵守《中華人民共和國勞動法》《中華人民共和國勞動合同法》《中華人民共和國勞動合同法實施條例》等相關勞動法律法規，以公平、公正的原則招聘員工並依法與員工簽訂勞動合同，保障員工最基本的權益。同時，上述法律法規要求，公司應依法自主確定本單位的工資分配方式和工資水平，依法按時支付員工薪酬，並保障勞動者休息休假的权利。為了規範開展員工權益保護工作，公司制定了《首創證券股份有限公司員工薪酬福利管理辦法》《首創證券股份有限公司員工休假管理辦法》等內部規章制度，規範開展員工權益保護工作。

公司在員工的招聘、任用、薪酬福利、培訓、調崗、晉升、離職及退休管理等方面，不因種族、民族、籍貫、性別、年齡、婚姻狀況、容貌等而有差異。公司尊重員工權益，關懷弱勢群體，保障女性員工權益，消除各種形式的強迫勞動，消除就業歧視，落實工作平權。首創證券及下屬子公司員工的起薪均不低於國家及當地基本工資標準。截至報告期末，公司未發生員工歧視及僱傭童工事件。

公司致力於構建性別友善工作制度與工作環境。公司關注女性員工在職場中可能面臨的挑戰或困難，為女性員工提供必要的支持。公司在辦公樓中設置母嬰室，並依照相關法律法規要求給予婚假、產假、哺乳假期等並依法支付相關勞動報酬。

人才引進與保留

首創證券高度重視人才工作，持續強化人才引領發展，推進人才強司戰略，搭建多元化的員工體系。公司始終著眼於中長期發展需要，堅持優化人才引入機制，為助推公司高質量發展提供強有力的人才保障。

2022 年度，公司進一步加大僱主品牌建設力度，拓寬招聘渠道，創新宣傳形式，深度融合企業文化建設與僱主品牌建設，不斷完善人才選拔機制，在重點業務、創新關鍵領域加大專業人才引進力度，不斷支持公司業務快速發展。在擴大人才吸引力度基礎上，公司持續構建嚴格的人才測評及入職審查機制，著重考察從業人員道德品行、執業聲譽、專業能力等相關維度，甄別與行業文化、公司核心價值觀相匹配的專業人才。

公司建立管理通道和專業通道“**雙通道**”發展體系，重視員工的成長與發展，為員工提供多元化晉升通道，滿足不同類型人才職業發展需求，並通過合理的薪酬與獎勵機制留住人才，促進公司人才體系良性發展。



员工多元化分布表

截至 2022 年末，首创证券共有员工 1560 人，其中拥有服役经历员工 19 人，少数民族 49 人；男女比例为 1:0.97。

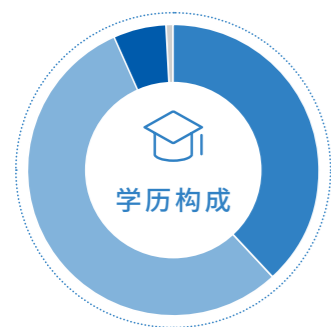

■ 硕士研究生及以上学历	38.27%
■ 大学本科学历	55.13%
■ 大专学历	5.96%
■ 中专、高中及以下学历	0.64%

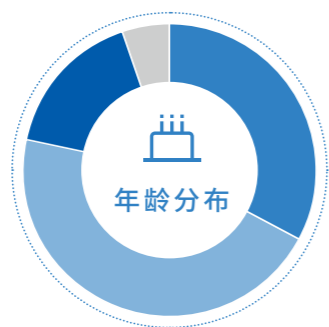

■ 30 岁以下 (含 30 岁)	32.88%
■ 30 至 40 岁 (含 40 岁)	45.71%
■ 40 至 50 岁 (含 50 岁)	16.35%
■ 50 岁以上	5.06%

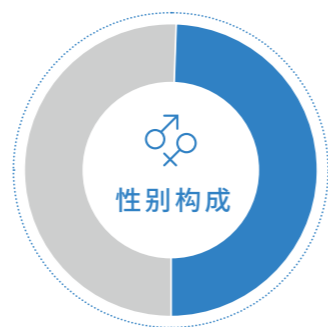

■ 男性	50.77%
■ 女性	49.23%

人才培养与发展

公司持续加大培训投入力度，在积极组织员工参加各类外部培训的基础上，进一步聚焦重点序列人员，逐步搭建培训课程体系，设计了包括投研人才培训项目等课程体系，系统引导员工能力提升，完成能力转型。同时，公司持续依托首创“悦享汇”平台定期组织培训，拓展员工视野，加强内部知识共享。在不断丰富培训项目和培训内容的基础上，公司高度重视并坚持推进企业文化培训工作，加大企业文化在日常培训中的占比，不断推动企业文化在公司落地生根。同时，灵活运用线上线下相结合的方式促进培训效果达成，为公司持续稳定发展打下坚实基础。

报告期内，公司“悦享汇”平台围绕资产管理、自营业务、财富管理、投资银行、金融科技等模块共组织开展 33 期培训，累计培训 7,386 人次；围绕企业文化类专题培训，组织包括廉洁从业、反洗钱与预防金融犯罪、网络安全与信息保护、职业行为规范、职业健康与安全、安全生产、声誉风险在内的专题培训 13 期，累计培训 13,179 人次。

员工健康与安全

首创证券将保护员工的安全与健康视为对员工最基本的责任。公司严格遵守相关法律法规的要求，建立健全劳动安全卫生制度，切实执行国家劳动安全卫生规程和标准，对劳动者进行劳动安全卫生教育。在安全第一、预防为主、综合治理的方针下，公司严格落实《首创证券股份有限公司消防安全管理制度》《首创证券股份有限公司安全生产责任制》《首创证券股份有限公司 2022 年安全生产工作要点》等相关规章制度，秉承“人防、物防、技防”的安全工作理念，全面强化各项安防措施，确保公司运营绝对安全。公司设立安全工作领导小组，实施各项安全工作，将安全工作在公司内全面覆盖。

首创证券将关心员工身体健康作为构建和谐企业的重要举措之一，重视员工的身体健康状况，每年定期组织员工进行健康体检，2022 年首创证券体检覆盖率为 100%，范围覆盖了在职员工和退休员工。此外，公司为员工构建多层次医疗保障体系，全员投保商业补充医疗保险，提高了员工抗医疗风险的能力。



员工关怀与福利

公司坚持“以人为本”的经营理念，始终将关心员工生活、解决员工困难放在工作的重要位置，办实事，求实效，努力做好各项员工关怀与福利工作，充分体现公司对员工的人文关怀。



一是做好法定节日慰问工作，认真落实每年春节、劳动节、国庆节等 7 个法定节日职工福利，尽最大努力在规定范围内提高员工福利。



二是做好生日慰问工作，指定专人按照员工生日时间，及时发放生日蛋糕券，为员工送上生日祝福。



三是做好“婚丧嫁娶病”慰问工作，及时关心关爱员工，使广大员工充分感受到公司关怀，2022 年**共计慰问 25 人次**。



四是做好困难员工帮扶工作，并建立完善专项温暖子基金对困难员工实施精准帮扶救助。2022 年，公司工会积极扶贫救困，**共计帮扶 3 人**。



五是建立健全企业年金制度，制定了面向全体员工的企业方案，保障和提高员工退休后的待遇水平，员工可自愿参与。

○ 员工食堂建成投入使用，多措并举不断优化管理

首创证券员工食堂于 2022 年 10 月正式运营，为员工们提供餐饮服务，用餐环境和菜品得到员工的一致好评。

首创证券号召公司员工开展“**光盘行动，拒绝餐饮浪费**”的行动。通过高频通知、张贴宣传画、摆放标识物等形式，引导全体员工践行“光盘行动”，提倡控制菜量、按需备餐取餐，养成节约好习惯。



▶ 首创证券 2022 年员工关怀行动

● 为员工提供健身房、淋浴室、更衣室、母婴室、电话间等设施。

● 组织女职工开展“三八节茗茶品鉴”活动。



公司举办的“三八节茗茶品鉴”活动

● 将篮球、足球、网球、和羽毛球等体育训练活动常态化，聘请专业教练并定期组织内部比赛。



公司网球活动



公司足球活动



“新时代杯”篮球活动

● 工会为无法回家过年的职工安排集体体育运动、电影等一系列文体活动。

● 开展“自信首创、健康人生”健身活动引导广大员工以科学有效的健身方式加强锻炼、增强体质。



公司举办的健身活动

● 邀请北京市红十字会到公司开展心肺复苏技能培训，帮助公司员工增强了人道主义救助意识，提升了员工对突发事件的应急能力。



公司开展心肺复苏技能培训

● 公司团委联合朝阳区团委举办开展“情满中秋·好月照团圆”中秋主题活动让员工体验了手工月饼DIY的乐趣。



中秋手工月饼DIY活动

公益慈善

设立公益基金，勇担社会责任

首创证券秉承“以公益帮扶纾难”的理念，与深圳壹基金公益基金会达成了为期五年的战略合作项目，成立“深圳壹基金公益基金会—首创证券乡村振兴公益基金”，依托公益基金的专业平台积极开展净水计划、温暖包、首创音乐教室、首创足球场等公益项目，以实践倡导公司“良知”核心价值观。2022 年，首创证券投入公益帮扶资金 200 万元。

音乐“律”动人心，足球“茵”此而始

在音乐教室、乡村学校足球场项目上，首创证券投入专项资金，为察右后旗白音察干第一小学、兴和县育才小学修建音乐教室与足球场，为卓资县北京朝阳学校（小学部）修建音乐教室、电教室，并配备了钢琴、葫芦丝等各类乐器和音响设备，让孩子们心怀梦想，自由高歌。



首创证券捐助修建的公益足球场



首创证券捐助修建的公益音乐教室

实实在在的暖，五颜六色的爱

首创证券与深圳壹基金公益基金会携手执行温暖包计划，为北京市平谷区金海湖镇、内蒙古科左后旗、新疆和田墨玉县和洛浦县的帮扶儿童送去了温暖包。温暖包里包含了三合一冲锋衣、南北款棉鞋等保暖御寒物品，书包、玩偶等心理关怀物品、儿童减灾手册等减灾物品。在兼顾御寒保暖的同时注重孩子们的心理关怀，真正做到让孩子们暖身又暖心。



首创证券公益基金捐助的温暖包

开办“首创筑梦”课堂，推动乡村文化振兴

根据公司结对帮扶计划，首创证券采取远程视频支教的方式，为内蒙古乌兰察布市兴和县育才小学五年级的孩子们提供“首创筑梦”网络支教课。课程内容涵盖人文类、少儿财商类、科学技术类，内容从国内外知名大学介绍、中外历史、趣味故事，到少儿财商思维的建立与培养、趣味小实验、生活中的科学知识等。报告期内，公司 20 名职工志愿者共为孩子们设计讲授了 18 门线上课程，在知识性、趣味性与互动性并重的同时，帮助孩子们开发兴趣、拓展视野，了解更为广阔的世界。



“首创筑梦”网络支教课

“公司公益项目被新华网以《千里援疆牵线搭桥办实事 情系偏远农村儿童公益捐赠暖人心》文章报道。”

2022 年 9 月 5 日，四川甘孜州泸定县突发 6.8 级地震，四川分公司倡议员工伸出援助之手，共筹得捐款 **12,240 元**，以捐款方式帮助受灾同胞渡过难关，重建家园。



四川分公司泸定地震捐赠荣誉证书及感谢信

2022 年 9 月，厦门营业部员工积极响应当地“第九届献血日”活动，踊跃地加入献血队伍，为社会奉献一份爱心。



厦门营业部员工参与厦门第九届献血日活动

2022 年 7 月，山西分公司党支部联合山西省互联网应急指挥和举报中心党支部及山西黄河新闻网党支部组织了一次别样的主题党日活动——走进太原灵星社区服务中心，关爱孤独症（自闭症）儿童。山西分公司党支部为灵星社区服务中心捐赠牛奶 100 箱，让来自“星星的孩子”感受爱的温暖。



山西分公司关爱孤独症儿童爱心活动

2022 年，首创证券各分支机构共有 **292 人** 参与了公司党委组织的以“致力共同富裕 强国复兴有我”为主题的“共产党员献爱心”捐款活动。

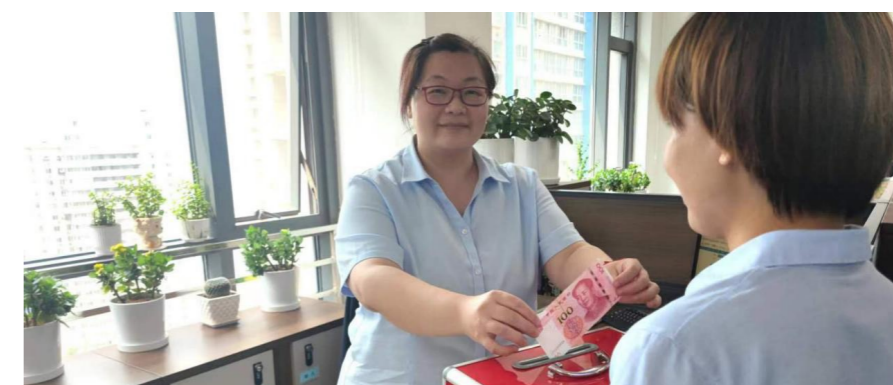

分支机构“共产党员献爱心”捐款活动

06

勇毅笃行， 坚持稳健运营

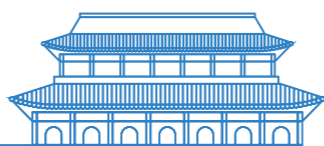

首创证券始终坚持规范经营，着力提升合规管理有效性，筑牢合规基础防线；有效防范洗钱风险，全面提升员工反洗钱意识；高度重视廉洁从业管理，强化员工职业道德教育；不断完善全面风险管理体系，切实发挥风险防范作用，保障公司稳定健康发展。

公司治理

多年来，公司严格按照《公司法》《证券法》及监管机构其他规章制度的要求，持续完善法人治理结构，通过内部权力机构、决策执行机构和监督机构的相互激励和相互制衡，公司所有者、经营者相互独立、权责分明、相互制约，公司运作不断规范和完善。公司股东作为出资人，能够通过股东代表按出资比例充分行使表决权，能够参与公司的重大决策。同时，公司在确保信息真实、准确、完整的前提下，向股东提供公司财务报表、公司业绩情况等相关文件，保障了股东的知情权。



公司依据监管机构要求，按照“真实、准确、完整、简明清晰、通俗易懂”的原则开展信息披露工作，持续健全信息披露工作机制，确保投资者能够及时、准确、平等获取信息，切实维护广大投资者的合法权益。



截至报告期末，



董事会共

11人



非独立董事

7名



独立董事

4名



监事共

5名



职工代表监事

2名

董事会下设战略委员会、薪酬与提名委员会、审计委员会、风险控制委员会。

公司股东大会、董事会、监事会的召集程序和表决方式均符合相关法律法规及规章制度的规定，各层级均能按照各自的职责和相应的程序作出有效决策。公司通过完善产权明晰、权责明确、管理科学的现代企业制度，在充分调动经营管理层积极性和主动性的基础上，保障了公司所有者的合法权益。

报告期内，公司共召开

- 股东大会 **5** 次，审议议案 **38** 项
- 董事会 **9** 次，审议议案 **100** 项
- 董事会下设专门委员会 **21** 次，审议议案 **61** 项
- 监事会 **6** 次，审议议案 **48** 项

合规经营

公司坚持依法合规经营的基本原则，努力践行“主动合规、全员合规”的意识和理念，倡导和推进合规文化建设，培育全体工作人员合规意识，提升合规管理人员职业荣誉感和专业化水平，以防范在反洗钱、廉洁从业、合规履职等方面的合规风险，为公司稳健运营提供坚实保障。

合规管理

公司积极完善外规内化机制，每周向全员发布《外部新规简报》，持续追踪外部新规；在此基础上，通过定期下发《合规操作指引》《反洗钱操作指引》，作为合规管理制度外的补充性文件，对业务合规开展起到指引性作用。



2022 年度，公司共计发布《新规简报》**30** 余期，《合规操作指引》**40** 余期，《反洗钱操作指引》**20** 余期。



2022 年度，公司系统梳理完善了合规管理相关制度，共制定、修订 **20 余项** 合规管理制度，重点细化了人员行为管理、投资者权益保护、个人信息保护、投资银行类业务利益冲突审查等专项工作管理要求。

公司完善了合规管理架构，优化公司合规管理人员管理机制，通过夯实岗位职责、提升任职资格、强化考核效果等方式提升合规管理人员履职能力，全面夯实合规管理人才基石。

公司强化对总部各部门、分支机构及子公司、参股公司的精细化合规管理，打通穿透管理“最后一公里”，实现合规管理“一盘棋”，筑牢合规基础防线。

公司优化合规审查机制，引导强化合规管理人员合规咨询履职，压实合规宣导与培训工作机制，强化人员行为监测、信息隔离墙监测管控，加强风险隐患识别，优化合规检查机制，强化合规考核和问责双重管理方式，通过落实多项全面合规管控措施，以合规稳健为基，确保公司行稳致远。

反洗钱

公司建立健全洗钱风险管理体系，将洗钱风险管理融入日常业务和经营管理，根据实际风险情况采取有针对性的控制措施，将洗钱风险控制在公司风险管理能力范围内。



制度管理

2022 年，公司制定、修订了《首创证券股份有限公司反洗钱工作领导小组议事规则》《首创证券股份有限公司大额交易和可疑交易报告管理办法》等 6 项反洗钱管理制度，并于每周发布《反洗钱操作指引》作为指引性文件，通过操作实务和案例启示指导公司全体员工有效开展洗钱风险管理工作。



洗钱风险管理

公司按照监管要求，聘请第三方专业机构协助开展了洗钱和恐怖融资风险自评估工作，对公司反洗钱开展情况进行了地毯式梳理，摸排了公司洗钱风险管理潜在风险隐患，发布了《关于进一步加强洗钱风险管理工作的通知》，对穿行测试发现的典型问题进行了通报，并明确了后续加强洗钱风险管理工作的相关要求，进一步完善了反洗钱工作机制。



宣传工作

2022 年度，公司制作了《反洗钱金融知识科普》《反洗钱典型案例分析》等系列专题宣传海报、宣传片视频，以及《关于反洗钱你需要知道的》系列反洗钱主题投教作品。宣传内容涉及反洗钱基础知识、非法集资资金洗钱案例分析等，以清晰、简洁、易懂的方式向投资者普及反洗钱知识，警示违法犯罪活动危害性，警惕洗钱陷阱，提升公众的反洗钱自律意识，加深人民群众对反洗钱工作的理解与支持。

廉洁从业

首创证券坚持在工作中遵循“守法、诚信、公正、公开”原则，坚决落实反商业贿赂、反腐败、防控利益输送等要求，以严格的职业道德准则自我约束，始终保持“慎”的姿态，不断夯实公司廉洁从业管理根基。

进一步完善廉洁从业制度建设

公司严格落实三部委下发《关于加强注册制下中介机构廉洁从业监管的意见》，逐条分解管理要求，将责任压实到相关部门并协同自查落实情况，补短板、填漏洞，协调启动制定发布《首创证券销售费用管理办法》，补充完善投行业务审核各环节利益关系人的审查机制。在梳理监管部门最新监管要求基础上，结合公司业务管理最新变化修订发布公司廉洁从业风险防控手册，将廉洁风险防控责任镶嵌到业务管控流程中。

通过专项自查摸清公司廉洁风险底数

报告期内，公司开展券商产品销售业务廉洁从业自查，并按时报送《产品销售业务廉洁风险自查报告》；组织公司相关部门做好每年两次廉政评议工作，配合 10 余个监管部门守好廉洁从业红线。

严把新干部选用“第一道关口”，系好新干部廉洁管理“第一粒纽扣”

公司 2022 年共核查出具干部党风廉政证明 11 人份，廉洁从业意见 46 人份，分别与 11 名新晋干部进行提醒谈话，确保把好新晋干部政治关。由集体座谈升级为单独谈话是公司今年新干部廉政谈话工作的一大亮点，结合每名新干部的成长背景、性格特点、履新挑战和实际情况，在共性的问题上突出个性化提醒，围绕“明明白白做好人、规规矩矩做好事、严管厚爱带好队伍”三个方面做“一对一”提醒，有效帮助新干部顺利履职新岗位。

广告宣传合规

公司严格遵守《中华人民共和国广告法》《互联网广告管理暂行办法》等法律法规及公司内部制度相关规定，加强对外广告宣传内容审核，确保广告宣传内容真实、准确、完整、合法。

公司组织开展员工营销宣传管理培训和教育，提高员工合规意识，确保员工在营销宣传过程中遵守法律法规和公司制度，从而保护投资者的合法权益，维护公司的声誉和形象。

反不正当竞争

公司认真落实《中华人民共和国反垄断法》《中华人民共和国反不正当竞争法》等法律法规的要求，建立健全公司内部管理制度，加强对员工的培训和监督，确保员工遵守反垄断、反不正当竞争的相关法律法规和公司内部制度规定。公司加强合规及风险管理，建立健全合规及风险管理机制，防范和化解风险，避免违法违规行为的发生。

同时，公司积极参与打击非法证券活动，加强与监管机构的沟通和合作，及时发现和举报违法违规行为，维护公平竞争的市场环境，持续助力资本市场高质量发展。

供应商管理

公司制定了《首创证券股份有限公司采购管理办法》《首创证券股份有限公司招标管理办法》《首创证券股份有限公司聘请第三方提供服务管理办法》等制度办法，贯彻公开、公平、公正、诚实信用和效益原则，在供应商准入、评估、筛选、选用等方面进行体系化管理，在与供应商合作时，严格监督供应商的选用及后期合作过程，严格监控和防范各类商业贿赂、违反廉洁规定等违纪违法的行为。

公司持续优化采购申请审批流程，建立了采购供应商库，并对其进行动态管理和分类管理，营造了良好的供应商合作生态体系，为公司采购需求提供可靠的信息，实现对供应商的有效管理。

知识产权保护

公司严格遵守《广告法》《商标法》及《著作权法》等知识产权相关法律法规，制定了《首创证券股份有限公司商标管理办法》等制度，对相关知识产权的管理部门及职责、对应权益归属、行使及保护等方面均做出相关规定，同时公司法律部门对实际管理落实情况进行持续指导及监督。

风险管理

公司通过健全的组织架构、专业的人才队伍，多年来持续改进，形成了一套拥有可操作的管理制度、量化的指标体系、可靠的信息系统和适合公司特点的风险应对举措的全面风险管理体系和运行机制。对于全面风险管理的各项流程，公司根据外部监管规定、公司战略、业务发展和所处的阶段，对其构成要素及内涵不断地进行充实和完善，为公司审慎经营、合规执业提供保障。

2022 年公司在风险管理制度、风险管控措施、风控管理系统上多点强化改进，同时重点推行矩阵式风险管控机制，在各部门设置风控员，使风控员成为公司全面风险管理体系的重要抓手，让风险管理举措更细密的渗透在业务之中。另外，针对复杂严峻的国内外环境和大幅震荡下跌的资本市场预期，公司全年加速压力测试工作的健全和完善，修正测试的范围、频率、情景假设，有序开展预警阈值和应对措施动态调整，防范市场冲击。

风险管理组织架构

经过多年探索，公司用实践构造出一套**四级风险管理组织架构**。

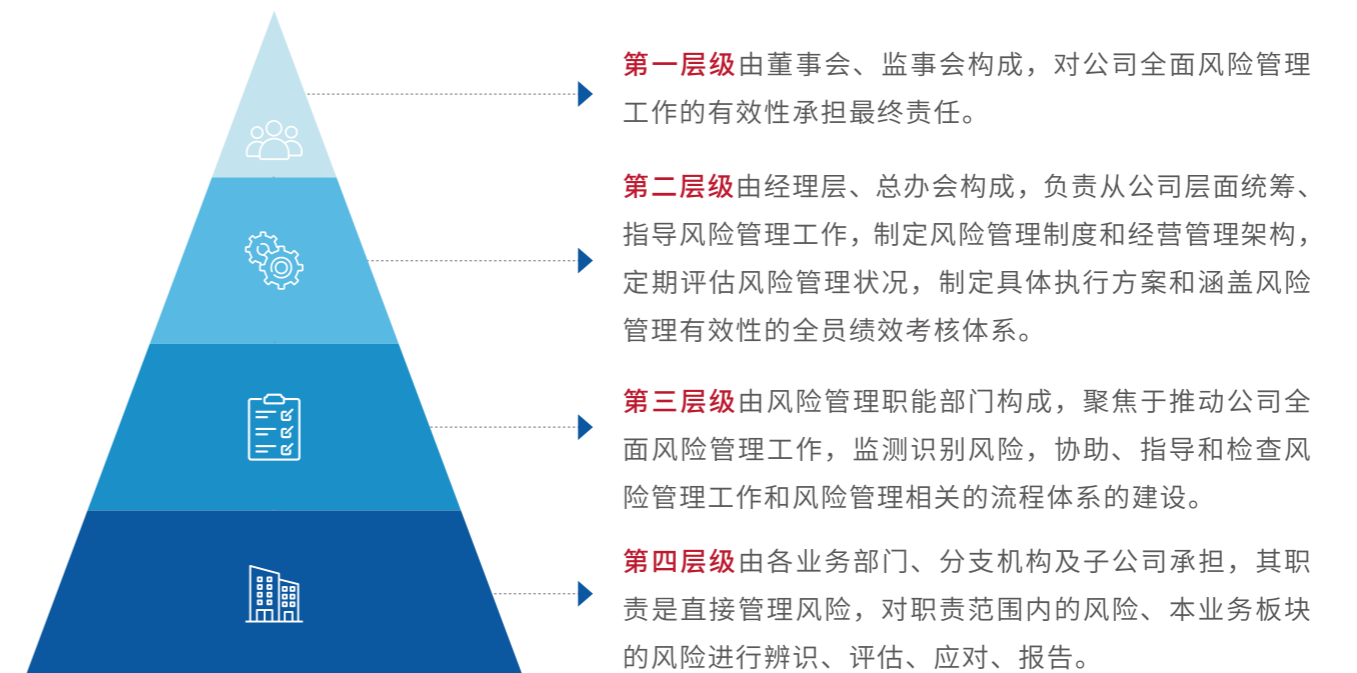

将 ESG 因素融入风险评估

近年来，随着全球对环境问题和社会问题的关注度不断提升、ESG 理念加速推行，首创证券也开始将 ESG 因素融合在现有的全面风险管理体系中，作为践行金融助力可持续发展战略的重要手段。

在固定收益投资交易和资产管理业务方面，内部评级综合考虑了标的公司的规范治理、经营情况、社会影响等综合因素，包括企业属性、诚信情况以及安全生产、生态环保、经营管理相关重大风险事件与负面舆情等；在准入管理上，公司根据参考了 ESG 评价表现的内部评级结果，排除具有整体风险的特定行业主体；公司风险管理部持续针对上述因素进行负面舆情监控，与业务部门共同进行后续风险跟踪及管理工作。

在权益类证券投资和信用融资业务方面，将董监高经济犯罪、投资主体涉诉、涉立案处罚等社会和治理因素融入项目审核的考量中，对于违反国家环境保护政策的投资主体或项目，将认定为 ESG 方面重大负面主体，进行审慎的投资评估和判断。

在投资银行类业务方面，项目评价纳入董监高和实控人异动、管理层贪腐、财务数据变化、对利益相关方的失信情况等 ESG 因素，在尽职调查过程中予以重点关注并持续跟踪，如确认存在重大风险隐患，将进行审慎评估，必要时及时终止项目进行。

制度规范保障

制度规范是公司风险管理工作有效运转的体制保证。公司以制度为信息通路，有效的传导了各项工作中目标设定、事项识别、风险评估、应对方式、责任人、沟通反馈渠道的概念体系，使公司的风险管理日常工作的分工明确、定位清晰、责任落实，有效防范和降低了因管理不到位给公司带来的风险，使全面风险管理顶层设计更加完备健全。

公司已制定多项风险管理基础制度，包括《全面风险管理办法》《风险控制指标管理办法》《信用风险管理办法》《市场风险管理办法》等 **29 项** 制度规范，并根据外部监管规定及公司自身发展，不定期对制度进行修订调整。2022 年公司对其中 **14 项** 制度进行修订完善。

风险管理控制活动

在风险管理机制与实践上，公司设计了丰富的量化风险指标体系，覆盖固定收益投资交易、权益类证券投资、资产管理、信用融资、财富管理、投资银行等各业务条线和子公司，并采用多重监测和控制手段，实时关注负面舆情、限额执行、异常交易等信息，针对抽检或触发阈值的情况发送监控报告或风险提示，并跟进后续整改。

公司风险管理部门执行每日监测、每周回顾、每月分析及每季报告的工作机制，并实时根据风险形势变化，出具各类业务研判分析报告和压力测试报告，进行风险提示，达到增强风险敏感性、实现动态调整的效果。公司在所有业务流程中均配置分级授权审批制度，对不同事项进行差异化授权，同时将风险评估和审核全面嵌入流程，提升了风险管控的及时性、执行力和能见度。

在组织保障和人员管理方面，2022 年公司下发了《首创证券股份有限公司风控员管理规范》，实现了各业务部门、特定风险范围的中后台部室及子公司风控员的配置，并完善风控员考核激励机制，在业务审核、风险预警、信息报送、风险自查、问题整改、风险处置等方面有效发挥第一线的风险防范作用。



风险文化基础

首创证券坚持“风控优先、全员风控”的风险管理理念，持续强化员工风险意识。2022 年，公司以多种形式对全体员工开展风险管理相关培训，为健全风险管理体系打牢思想基础。



07

党建引领， 文化凝聚共识

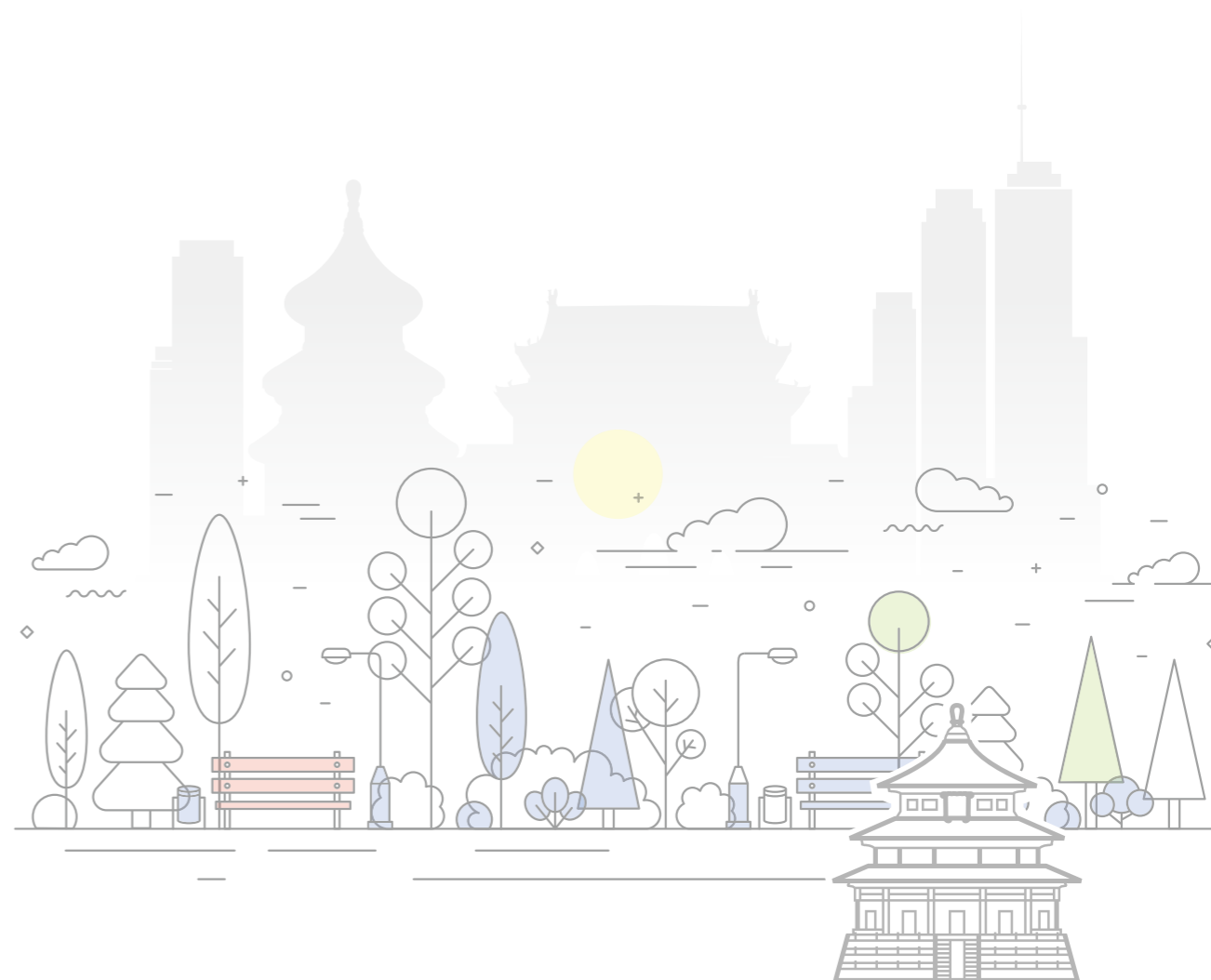
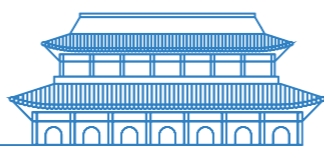

首创证券党建工作坚持以习近平新时代中国特色社会主义思想为指导，以深入开展“党建经营双促双优”活动为抓手，紧紧围绕公司“十四五”发展战略，聚焦公司上市发展新形势新任务，全面深化落实全面从严治党（党建）主体责任，不断巩固纪律作风整顿成果，以企业文化共识团结带领公司全体党员干部和职工群众，开拓进取、努力拼搏，为公司高质量跨越式发展提供政治引领。

党建工作



强化学习宣传，思想建设走深走实

2022年，公司党委大力开展思想学习，不断创新宣传方式，围绕宣贯党的二十大精神，贯穿党建与经营两条主线，有效发挥了引领带动作用。

公司党委全年共开展集中学习 13 次，交流研讨 5 次， 编发 12 期《学习资料》	“喜庆二十大”系列文章 53 篇
开展调查研究 8 次	宣讲主题党课 8 次
撰写理论文章 9 篇	《小小音符 大大梦想》等图文推送 120 余篇

全面推进高质量党建

2022年，公司党委坚决保障中央、北京市委、北京

市国资委党委重大任务落实，把准政治方向，坚持

党建引领公司各项工作发展

一是贯彻落实“第一议题”制度。

坚持将学习领会习近平总书记重要讲话精神和党的二十大精神作为“第一议题”，不折不扣贯彻落实相关决策部署，全年共审议学习“第一议题”9次。

二是强化党建引领。

修订发布“三重一大”决策制度、前置研究清单、议事规则等制度，规范决策程序，把党的领导融入公司治理各环节和公司跨越式发展全过程。

三是严格把关定向。

全年召开党委会19次，讨论审议议题178项，积极把握战略目标、全面贯彻战略部署，及时研究重大问题，充分发挥了“把方向、管大局、保落实”作用。

四是严明政治纪律。

严格执行重大事项请示报告制度，严格执行民主集中制，落实双重组织生活制度，持续加强党委班子建设，完善领导班子支部联系点制度，扎实完成了民主生活会、组织生活会和民主评议党员等工作。

五是落实指示批示。

针对上级党组织各类指示批示事项，严格制定落实方案、保障措施和督办反馈机制，同时做好了上级党务部门半年度现场督导考核迎检工作，及时落实各项反馈意见，全面加强工作改进。

六是强化对参控股公司管控。

制定管控清单和报送机制，全面加强对下属企业的指导管控，保障党委决策在参控股公司党组织落实落地。

厚植规矩意识，纪律作风工作走深走实

2022 年，公司党委基于“零差错、零风险、零容忍”成果，进一步开展“严守规矩，严管作风，勇于担当”纪律作风专项整顿行动，进一步为公司高质量发展做好纪律作风保障：

一是制定工作方案，层层动员部署



下发专项行动方案，开展动员部署，带领公司全员迅速将思想认识统一到公司党委的决策部署上来，切实提升纪律作风整顿工作的主动性、积极性和使命感。

二是梳理问题台账、签订整改承诺



全体员工严格对标对表，对自身问题再认识、再剖析，签订个人承诺书 1,640 份；各部门对照工作规章和流程规范自查现存问题，明确整改时限和措施。

三是加强组织保障，查漏洞补短板



成立专项检查工作小组，成员部门立足各自职能，开展总计 31 项，涉及合规风控、内部管理、党风廉政等条线的专项检查。

四是强化监督管理，严肃执纪问责



公司内部问责委员会根据问题线索对相关人员进行通报批评、行政警告、岗位调整、提醒谈话及经济处罚等措施。



2022 年，公司向中国证券业协会报送的《零差错、零风险、零容忍纪律作风大整顿厚植“规矩文化”》案例成功入选协会《2021 年证券公司文化建设年报》。



文化建设

首创证券深刻理解证券行业文化建设的必要性、全面把握行业文化建设的相关要求，在公司发展中持续改进文化建设的思路与举措，把企业文化理念贯穿于公司发展和经营管理全过程，以文化聚人心，以文化促发展。

加强宣传培训，推动企业文化理念深入人心



一是组建宣传队伍

公司形成覆盖各部门、子公司、分支机构的企业文化宣传员队伍，为全面宣传公司企业文化核心理念体系，统一员工思想和认识打下坚实基础。

二是加大培训力度

形成包含新员工培训、企业文化专项培训、各部门月度培训和从业人员自主学习的培训体系，培训内容涵盖行业文化、公司文化、合规、风控、声誉风险及廉洁从业等专题。

三是丰富宣传方式

公司通过创云书园 APP、悦享汇等形式，开展合规文化、法治文化、廉洁文化等专项宣传宣导，让文化理念在公司员工中扎根。

丰富活动形式，让企业文化温暖人心

2022 年度，公司采取多种形式、开展多彩的文化活动。成立青年志愿者服务队，开展温暖包画箱、冬奥宣讲和学雷锋志愿服务，组织“喜迎二十大、永远跟党走、奋进新征程”主题教育实践活动；花开时，组织了“海棠花溪杯”摄影大赛；中秋时，举办了“一封家书寄相思”中秋员工家属慰问活动；公司还以“喜庆二十大”为主题，开展了主题知识竞赛，书法、手抄报、手工作品大赛。丰富多彩的企业文化活动极大丰富了公司员工的业余生活。

报告索引表

《上海证券交易所上市公司自律监管指引第 1 号——规范运作》索引表

《上海证券交易所上市公司自律监管指引第 1 号——规范运作》——第八章 社会责任	
指引要求	本报告章节索引
8.1	三、坚守初心，服务国家战略 四、责任担当，聚焦可持续金融 五、金融为民，共建和谐社会 六、勇毅笃行，坚持稳健运营
8.2	六、勇毅笃行，坚持稳健运营 七、党建引领，文化凝聚共识
8.3	二、社会责任管理
8.4	一、走进首创证券 三、坚守初心，服务国家战略
8.5	已满足要求
8.6	三、坚守初心，服务国家战略 四、责任担当，聚焦可持续金融 五、金融为民，共建和谐社会
8.7	四、金融为民，共建和谐社会

《上海证券交易所上市公司自律监管指引第 1 号——规范运作》——第八章 社会责任	
指引要求	本报告章节索引
8.8	三、坚守初心，服务国家战略 四、责任引领，聚焦可持续金融 六、勇毅笃行，坚持稳健运营
8.9	二、社会责任管理 三、坚守初心，服务国家战略 四、责任担当，聚焦可持续金融
8.10	三、坚守初心，服务国家战略 四、责任担当，聚焦可持续金融
8.11	二、社会责任管理 三、坚守初心，服务国家战略 四、责任担当，聚焦可持续金融
8.12	不适用
8.13	不适用
8.14	五、金融为民，共建和谐社会
8.15	五、金融为民，共建和谐社会

报告编制说明

报告简介



本报告是首创证券股份有限公司自上市以来发布的第一份企业社会责任报告，旨在向各利益相关方披露公司在环境、社会和公司治理方面所采取的行动和达到的成效。

报告范围



组织范围：如无特别说明，本报告范围与公司年度合并财务报表范围一致。

时间范围：2022 年 1 月 1 日至 2022 年 12 月 31 日。

发布周期：本报告为年度报告。

数据说明



报告中的数据、案例来自首创证券及其子公司实际运行的原始记录或财务报告。本报告的财务数据以人民币为单位。若与财务报告不一致之处，以财务报告为准。

编制依据



本报告编制依据上海证券交易所《上市公司自律监管指引第 1 号——规范运作》，并参考中国证监会《公开发行证券的公司信息披露内容与格式准则第 2 号——年度报告的内容与格式（2021 年修订）》。

报告可靠性保证



本公司董事会及全体董事，保证本报告内容的真实、准确、完整，不存在任何虚假记载、误导性陈述或重大遗漏，并承担个别及连带责任。

报告获取



本报告以印刷版和电子版两种形式发布，电子版可在上海证券交易所网站（www.sse.com.cn）及首创证券官网（www.sczq.com.cn）查阅获取。





公司地址：北京市朝阳区安定路5号院13号楼A座11-21层

公司邮箱：pr@sczq.com.cn

投资者服务电话：010-84976608

投诉资讯举报受理热线：95381



本报告采用再生纸印刷